

一、用途

YT671A电子速度开关用以取代老式的离心开关，与梳棉机配套使用。本开关由带磁钢的测速轮和装有霍尔传感器的控制器组成。当刺辊速度低于允许值时，本开关输出控制信号，停止道夫运行，以保护针布，从而确保梳棉机出条质量。

二、技术参数

- 1、使用环境：0-45℃；湿度≤85%。
- 2、工作电压：AC12V；50HZ。
- 3、工作形式：连续工作达到设定值时继电器触点切换输出。
- 4、触点容量：AC220V 3A；DC28V 5A。
- 5、功耗：≤0.3VA
- 6、设定范围：450-1200转/分

①

四、工作原理

接通电源继电器吸合，异常指示灯亮。达到设定速度后，继电器释放，正常工作指示灯亮。

五、安装接线

将开关安装于刺辊轴承下方，测速轮固定于刺辊轴头，调整开关与测速轮的相对位置，使测速轮上的磁钢对准开关顶部传感器标记圈，并保持1-2毫米的间距，将五芯线的插头插入继电器插座，另外一头接至主机电气箱。

六、接线图

- 1号(棕线)-2号(蓝线) 交流12V电源输入
3号(棕线)-4号(蓝线) 继电器常开触点输出
3号(棕线)-5号(蓝线) 继电器常闭触点输出

接通电源，当磁钢对准传感器标记圈时，开关上信号指示灯亮。速度调整电位器在出厂时，转速整定在850转/分。用户在使用时一般不需要调整。如要调整可用小型一字螺丝刀来调节面板上的电位器(顺时针加)。

③

三、外型安装图

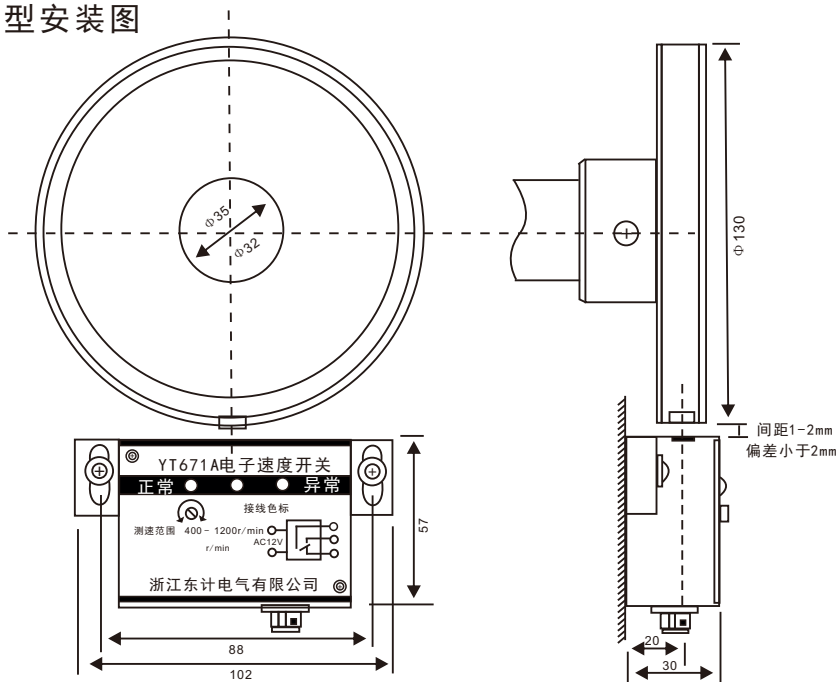

②

CHDD®

浙江东计电气有限公司
ZHEJIANG DONGJI ELECTRIC CO., LTD.
地址：浙江省乐清市柳市镇马仁桥工业区
金马东路37号东计大厦
网址：WWW.CHDD.COM.CN
EMAIL: dongji@chdd.com.cn
电话：0577-61728777 62725702
传真：0577-62721702

CHDD® 东计电气
使用说明书
Products Instructions

YT671A系列

电子式速度开关

非常感谢您使用东计牌速度开关，使用产品
前请阅读使用说明书！